

PUNTI DI UTILIZZO EOLJET C2H2 25-1.5-5

Made in Europe



- Punto d'utilizzo industriale
- Arresto e regolazione della pressione di utilizzo
- Adatto all'acetilene
- In ottone

Saldatura, Processo industriale

Dominio d'applicazione

I punti di utilizzo EOLJET costituiscono il terminale di una rete di distribuzione di gas industriali.

Progettato per la messa in opera di:

Acetilene industriale

Eccetto:

Qualsiasi altro gas

Specifiche

Pressione di ingresso massima a 15

° C..... 1.5 bar

Pressione in uscita..... 0.2 a 1,5 bar

Portata nominale in Azoto..... 5 m³/h*

Temperatura di funzionamento: -20°C a +50°C.

*Portata nominale in azoto a 15°C.

Materiali

Valvola Valvola a sfera da 1/4 di giro ingresso, Corpo in ottone nichelato

Riduttore Ottone forgiato, Membrana elastomerica

Manometro cassa in acciaio Ø 63 mm

Avviso di sicurezza

⚠ Attenzione! In caso di utilizzo con acetilene, mettere in sicurezza l'installazione utilizzando dischi di rottura.

In evidenza

Facile fissaggio e connessione. Fornito con una staffa di montaggio a parete.

Dimensioni

Lunghezza (L) : 228 mm

Altezza (H) : 213.5 mm

Profondità (D) : 60 mm

Ø1 : 63 mm

Peso netto : 1.57 kg

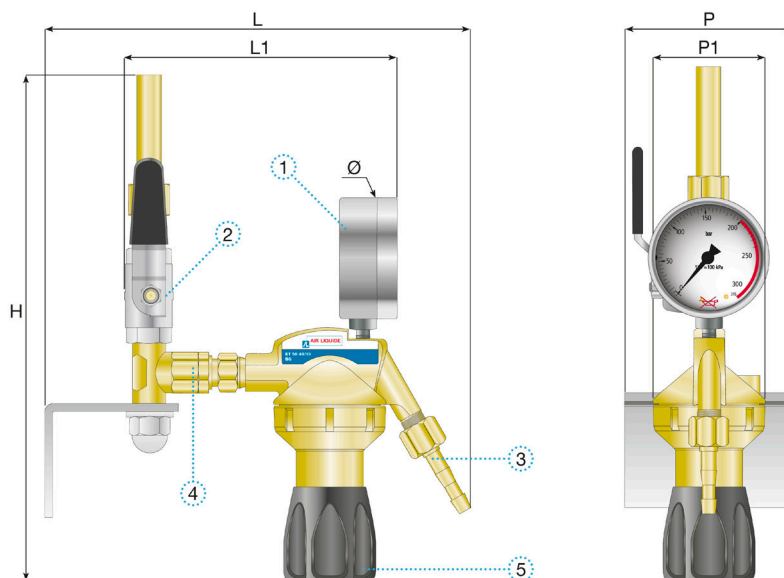

Manuale d'uso

OP 420

Connessione

Connessione di ingresso: G 3/8 sinistro maschio con manicotto inox a saldare per tubo 10 mm

Connessione di uscita: G 3/8" maschio LH (sinistra)

Descrizione della connessione:

Dado con oliva portagomma tubi flessibili Ø int 8 mm.

Curva di portata

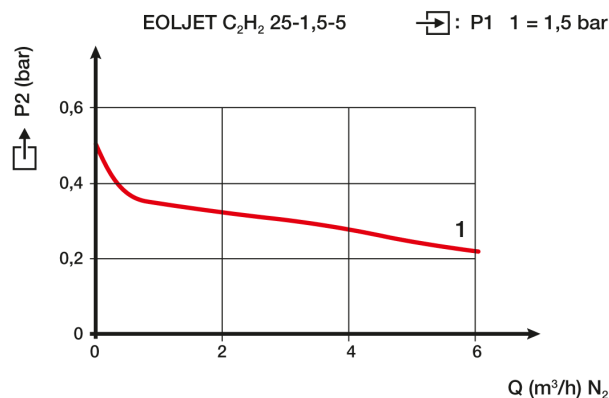

Configurazione del modello

I punti di utilizzo sono forniti con una valvola d'arresto, i raccordi di entrata e uscita e il fissaggio a parete.

Prodotti

Riferimento	Descrizione breve	Gas	Pressione massima di ingresso	Pressione massima di uscita	Portata	Forma del raccordo di ingresso	Raccordo d'uscita	Material
111683	PDU EOLJET C2H2	C2H2	25 bar	1,5 bar	5 Nm ³ /h	Collegamento G 3/8 LH BW 10mm	G 1/4" LH UWM 6 mm	Ottone

Opzioni

Riferimento	Definizione lunga
154175	Valvola contro il ritorno di Fiamma 665 FF Gas carburante Entrata G3/8 LH - Uscita G3/8 LH M

Riferimento	Definizione lunga
163120	KIT RACCORDO Uscita G3/8LH Portagomma 6,3 e 8mm